

FROM	TO	Date
		DERBIGUM®
Rynna metalowa wisząca		6.1

04/2001

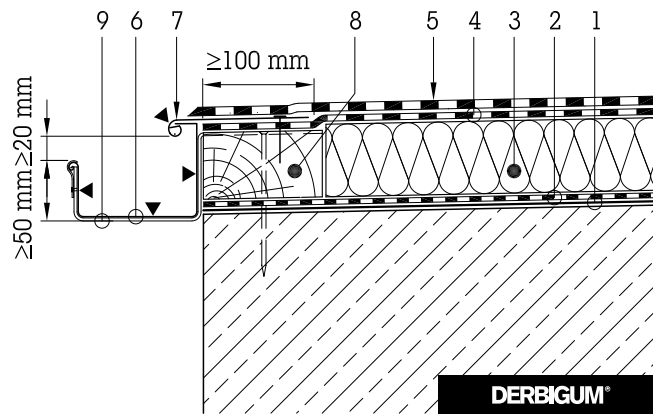

1. Werniks impregnacyjny DERBIPRIMER S
 2. Paroizolacja DERBICOAT S zgrzewany lub klejony na zimno za pomocą DERBIBOND S
 3. Izolacja termiczna
 4. Podwarstwa DERBICOAT S zgrzewany lub klejony na zimno za pomocą DERBIBOND S
 5. DERBIGUM SP zgrzewany lub klejony na zimno za pomocą DERBIBOND S
 6. Rynna metalowa
 7. Łącznik sztywny, kompatybilny ze szczeliwem i tworzywem rynny
 8. Listwa drewniana o grubości nieco mniejszej niż izolacja
 9. Opaska rynny
- ▼ Zastosowanie DERBIZINC na partiach mających kontakt z wodami ściekowymi pochodzącymi z powierzchni uszczelnionej za pomocą błony bitumicznej nie oblicowanej.

